

GAN
ALEF
BET
GIMMEL
DALET
HEE
WAW

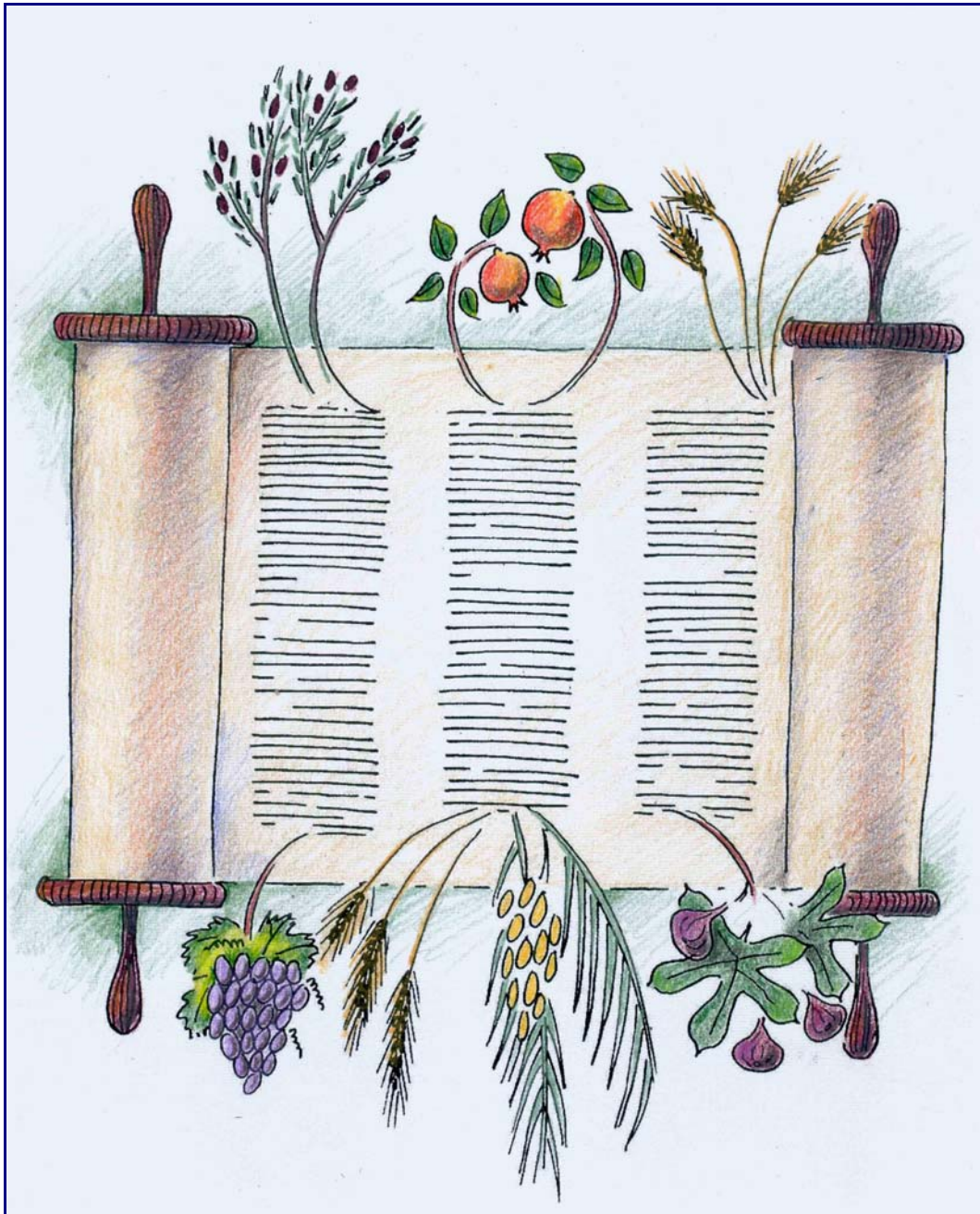

VAN TARWE TOT GRANAATAPPEL

de **בֵּית הַמִּקְדָּשׁ** en het **שְׁבַע הַמִּינִים**

© JELED-NIK Afdeling Onderwijs

Tekst: Henny van het Hoofd
Tekeningen: Marchien Mayer



Dit werkboekje is onderdeel van het landelijke JELED-NIK leerplan voor joodse les aan kinderen vanaf 4 jaar.

Voor meer informatie: www.jeled.net of henny@nik.nl

J.E.L.E.D. - Jewish European Learning Experience **Dot.net**

DE ZEVEN BIJZONDERE VRUCHTEN VAN ISRAËL - שְׁבַעַת הַמִּינִים

In de joodse maand שְׁבַט (januari/februari) is de winter in Israël alweer bijna voorbij. Dat kun je goed zien aan de bomen: die beginnen uit te lopen, krijgen knopjes en staan daarna al gauw in bloei. Uit de bloesems groeien later in het jaar vruchten of noten. Daarom is het een gewoonte om op טו בְּשַׁבָּט, de vijftiende dag van de maand Sjewat, vruchten en noten te eten. Vooral amandelen (de amandelbomen staan als eerste in bloei) en de שְׁבַעַת הַמִּינִים, de zeven soorten, de bijzondere vruchten van het land Israël.

☆ Opdracht A

Lees de onderstaande pesoekiem (zinnen) met de Nederlandse vertaling en beantwoord de vragen.

כִּי הִיא אֱלֹהֶיךָ מִבְּיַאֲךָ אֶל-אֶרֶץ טוֹבָה...
אֶרֶץ חֹטָה וְשִׁעֲרָה וְגִפְנִים וְתַאֲנָה וְרִמּוֹן
אֶרֶץ-זֵית שָׁמֶן וְדָבָשׁ:

'Want de Eeuwige, je God, brengt je naar een goed land...
Een land van tarwe en gerst, wijnstokken, vijgen
en granaatappels, een land van olijven en honing.
(Devariem 8 : 7 en 8)

- 1 In deze pesoekiem worden de zeven soorten genoemd. Het zijn niet allemaal vruchten, er zitten ook graansoorten bij. Lees de pesoekiem nog een keer en vul het schema in:

VRUCHTEN
1.
2.
3.
4.

GRANEN
1.
2.

- 2 Welke van de zeven soorten heb je nog niet in kunnen delen? _____

- 3 In de Talmoed wordt uitgelegd wat voor soort honing in deze pasoek bedoeld wordt: geen bijenhoning maar dadelhoning. Waarom past *dadel*honing beter in het rijtje van de zeven soorten dan *bijen*honing?

ANTWOORD: _____

☆ **Opdracht B**

Hieronder zie je de *sjiv'at haminiem*, de zeven soorten. Schrijf achter de nummers de naam van de vrucht of de graansoort, in het Nederlands of in het Ivriet.

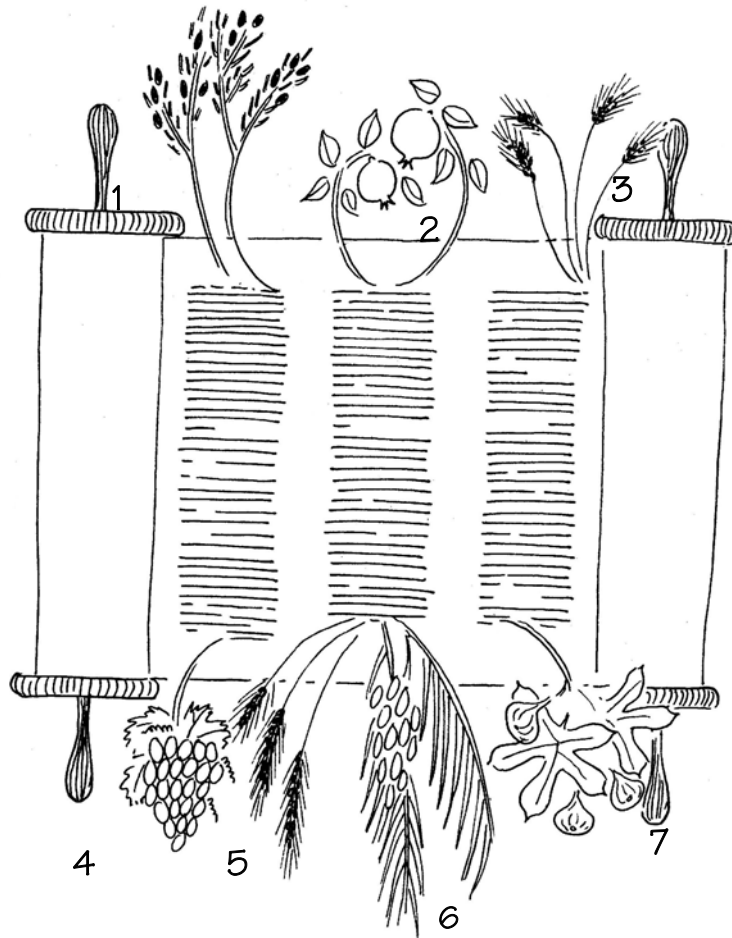

1	Olijf		תב	1
2	_____		_____	2
3	_____		_____	3
4	_____		_____	4
5	_____		_____	5
6	_____		_____	6
7	_____		_____	7

Om **ד'** te bedanken voor al het voedsel dat op het land groeit (bijvoorbeeld vruchten, groenten, noten en granen) werd vroeger een deel van de oogst naar het **בֵּית הַמִּקְדָּשׁ** (beet hamikdasj, de tempel) in Jeruzalem gebracht. Dit was een **מִצְוָה** die het joodse volk van **מִשְׁחָה** hoorde terwijl het nog in de woestijn was, onderweg naar **יִשְׂרָאֵל אֶרֶץ**

Hier zie je de **פְּסוּקִים** waarin deze **מִצְוָה** beschreven wordt:

וְהָיָה כִּי־תָבוֹא אֶל־הָאָרֶץ אֲשֶׁר ה' אֱלֹהֶיךָ
 נָתַן לָךְ נַחֲלָה וַיִּרְשָׁתָהּ וַיֵּשְׁבֶתָ בָּהּ:
 וְלָקַחְתָּ מִרְאשֵׁית | כָּל־פְּרֵי הָאֲדָמָה
 אֲשֶׁר תִּבְיֵא מֵאֲרָצְךָ אֲשֶׁר ה' אֱלֹהֶיךָ נָתַן לָךְ
 וְשָׂמַתָּ בַטֶּנָא וְהִלַּכְתָּ אֶל־הַמָּקוֹם
 אֲשֶׁר יִבְחַר ה' אֱלֹהֶיךָ לְשַׁכֵּן שְׁמוֹ שָׁם:
 (דְּבָרִים כ"ו פְּסוּקִים א' - ב')

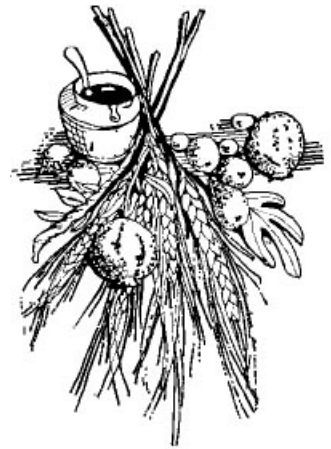

Samenvatting:

Wanneer je in het land woont dat de Eeuwige, je God, je zal geven... dan moet je van het eerste van alle vruchten nemen en die in een mand doen. Je moet ze brengen naar de plaats die **ד'** je God, zal uitkiezen (= *het Beth Hamikdasj*)
 Devariem 26: pasoek 1 en 2

☆ **Opdracht C**

Stel je voor, je leeft niet nu maar heel lang geleden, in de tijd dat het **בֵּית הַמִּקְדָּשׁ** er nog was. Je wilt een gedeelte van je oogst naar Jeruzalem brengen om **ד'** te bedanken voor al voedsel dat je akkers hebben opgebracht. Je hebt de **פְּסוּקִים** gelezen, maar waarschijnlijk weet je dan nog niet helemaal precies hoe je deze **מִצְוָה** moet doen.

Schrijf twee vragen op naar aanleiding van deze pesoekiem:

Vraag 1: _____ ?

Vraag 2: _____ ?

Hier zie je de antwoorden op een paar van de vragen die je gesteld zou kunnen hebben. Staat jouw vraag er niet bij? Stel die dan aan degene van wie je joodse les hebt!

1. Wat is 'het eerste van alle vruchten'?

Dit is de vrucht die je het eerst kunt zien. Wanneer je bijvoorbeeld een vijgenboom hebt, moet je in de tijd dat er vruchten aan de boom komen heel goed opletten. Zodra je het eerste, nog piepkleine vijgje ziet, bind je er een strootje of een touwtje omheen. Wanneer de vruchten later rijp zijn, kun je dan gemakkelijk zien welke vijg de eerste was.

2. Moet ik de eerste vruchten van alles wat op mijn land groeit bewaren om naar het Beth Hamikdasj te brengen?



Nee. Er staat in de pasoek: van het eerste van alle vruchten (מִרְאשִׁית) en niet: de eerste van alle vruchten (רְאשִׁית). We bedanken ה' voor de opbrengst van het land met de meest bijzondere vruchten van het land: die van de zeven soorten, dus tarwe, gerst, druiven, vijgen, granaatappels, olijven en dadels.

3. Vroeger reisde je per ezel of op een kameel! Je was dus lang onderweg. In Israël is het vaak heel warm, dus die vruchten zijn al bedorven voordat ik in Jeruzalem ben. Ik kan ה' toch niet bedanken met rotte vruchten?

Je mag de vruchten ook gedroogd meenemen, bijvoorbeeld in de vorm van rozijnen of gedroogde dadels. Zo blijven ze heel lang goed. Een andere mogelijkheid is de vruchten te verkopen. Het geldt dat je daarvoor ontvangt neem je mee naar Jeruzalem.

4. Wanneer moet ik de vruchten naar het Beth Hamikdasj brengen? Steeds als er een eerste vrucht rijp is? Dan ben ik misschien wel zeven keer per jaar onderweg!

De eerste vruchten werden naar het Beet Hamikdasj gebracht op Pesach, Sjavo'e'ot of Soekot, de שְׁלוֹשׁ רִגְלִים (sjalosj regaliem). Dat zijn feestdagen waarop veel mensen toch al naar het Beet Hamikdasj gingen. Je mag ze dus bewaren totdat je weer naar Jeruzalem gaat.

We weten nu dat de שְׂבָעַת הַמִּינִים (בְּבוֹרִים Bikoeriem) als eerste vruchten naar het Beet Hamikdasj werden gebracht om ה' te bedanken voor al het goede dat op het land groeide.

Maar... deze zeven bijzondere soorten werden ieder ook nog op een andere manier in het Beet Hamikdasj gebruikt. Hoe? In de volgende opdrachten kun je dat zelf uitzoeken.

☺ *Let op: om de opdrachten te kunnen maken heb je het pesoekiemblad nodig dat bij dit werkboekje hoort! Op dit blad vind je de pesoekiem die je nodig hebt in het Hebreeuws, met een vertaling of een samenvatting in het Nederlands.*

☆ Opdracht D

Hier zie je een kledingstuk van de כֹּהֵן גָּדוֹל (koheen gadol), de Hogepriester. Aan de zoom zat een versiering in de vorm van één van de שְׂבָעַת הַמִּינִים die om en om werd afgewisseld met een andere versiering: gouden belletjes, die zachtjes rinkelden wanneer de כֹּהֵן גָּדוֹל liep.

➔ *Kijk op het pesoekiemblad. Zoek op: Sjemat 39 pasoek 24*

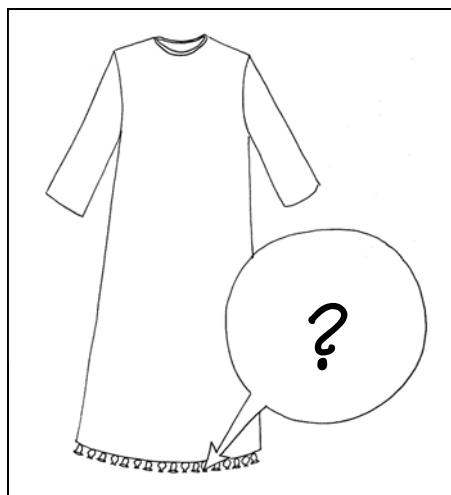

VRAGEN

1. Hoe heet dit kledingstuk? _____
2. Met welke van de 7 soorten was het versierd? _____
3. Van welk materiaal? _____
4. Welke kleur(en)? _____

☆ Opdracht E

Een van de *שבעת המינים* werd gebruikt om een brandstof van te maken. Natuurlijk werd alleen de allerbeste kwaliteit gebruikt.

De vruchten mochten niet worden uitgeperst: alleen de vloeistof die er vanzelf uit kwam druppelen was zuiver genoeg voor het Beet Hamikdasj.

➔ *Kijk op het pesoekiemblad. Zoek op: Sjmot 27 pasoek 20*

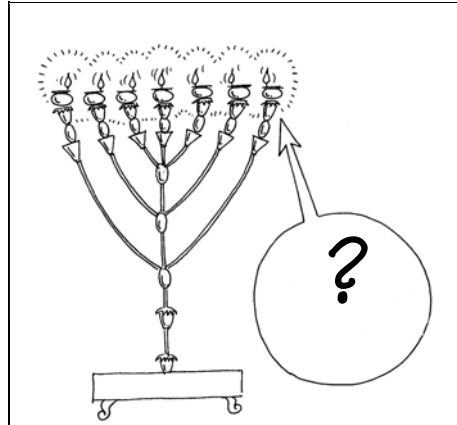

VRAGEN

1. Welke van de zeven soorten is dit? _____
2. Welke brandstof werd er van gemaakt? _____
3. Wat werd daar mee aangestoken? _____

☆ Opdracht F

Op de muren van het Beet Hamikdasj waren *timorot* aangebracht. Dat zijn houten panelen bedekt met een laagje goud. De panelen waren versierd met afbeeldingen van bloemen, engelen en één van de zeven soorten.

Dezelfde soort hebben we nodig om een *mitswa* te doen die bij een feestdag hoort.

➔ *Kijk op het pesoekiemblad. Zoek op: Melachiem 29 pasoek 30*

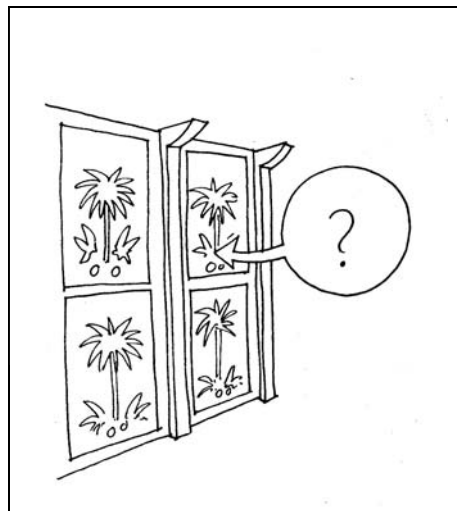

VRAGEN

1. Welke vorm hadden deze versieringen? _____
2. Tijdens welk feest gebruiken we deze soort? _____

☆ Opdracht G

Deze soort hoort bij het *Omer*-offer. Een עֹמֶר (Omer) is een inhoudsmaat: de hoeveelheid graan die nodig is voor dit offer. Hiervoor werd de soort gebruikt die het eerst rijp is: met Pesach. Na zonsondergang werden de eerste rijpe aren feestelijk afgesneden en naar het Beet Hamikdasj gebracht.

➔ *Kijk op het pesoekiemblad. Zoek op: Wajikra 23 pasoek 10*

Kijk ook bij Sjemat 9: 31 en 32

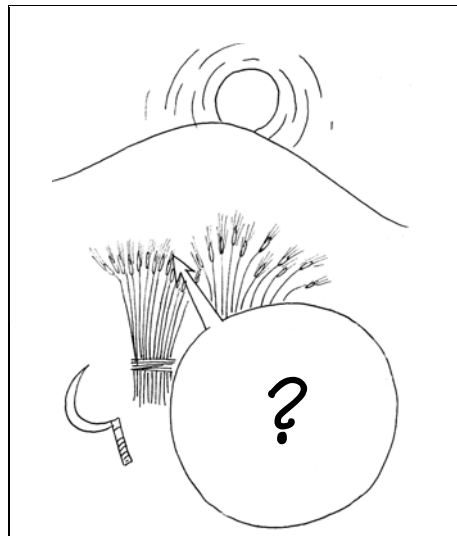

VRAGEN

1. Welke soort werd gebruikt voor de Omer? _____
2. Hoe weet je dat deze graansoort het eerst rijp is? _____

☆ Opdracht H

Voor sommige offers werd een vloeistof gebruikt. Dat heet een pleng-offer (plengen is oud Nederlands voor 'uitgieten'). Zo werd op Soekot water als offer uitgegoten. Meestal werd voor de pleng-offers een andere vloeistof gebruikt. Die werd gemaakt door een van de Sjivat Haminiem uit te persen.

➔ *Kijk op het pesoekiemblad. Zoek op: Bemidbar 15 pasoek 10*

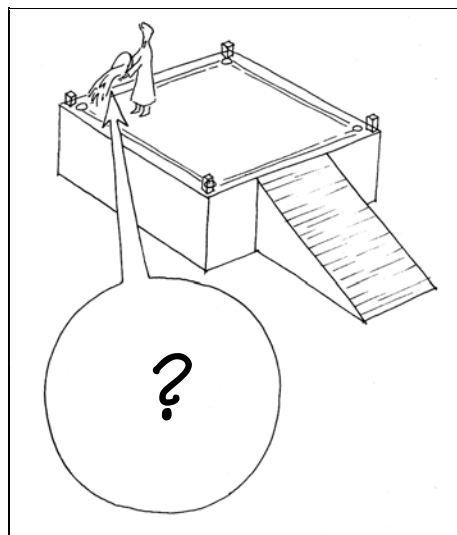

VRAGEN

1. Welke andere vloeistof werd gebruikt? _____
2. Van welke van 7 soorten werd deze gemaakt? _____

☆ Opdracht 1

Weer andere offers werden op het **מִזְבֵּחַ** (*mizbeech*, altaar) verbrand, bijvoorbeeld dierenoffers.

De brandstof hiervoor was hout. Maar niet alle houtsoorten mochten worden gebruikt. De voorkeur ging uit naar het hout van een walnotenboom, maar nog meer naar dat van een van de Sjivat Haminiem.

➔ *Kijk op het pesoekiemblad. Zoek op: Misjna Tamied hoofdstuk 2 : 3*

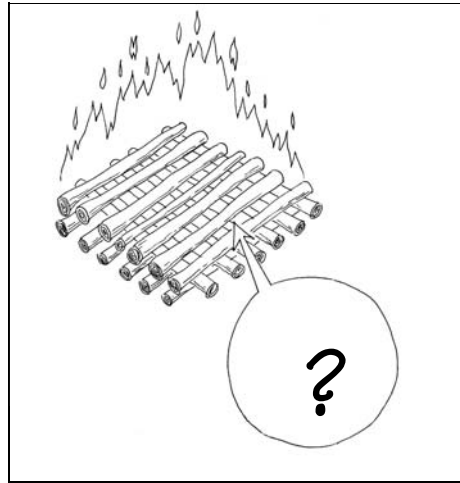

VRAGEN

1. Over welke van de 7 soorten gaat dit?
2. In welk verhaal uit de Tora komt deze boom voor?

☆ Opdracht 2

In het beet hamikdasj lagen speciale broden, die **לֶחֶם פָּנִים** (*lechem panim*) of 'toonbroden' werden genoemd. Ze waren gebakken van **סֵלֶת** (*solet*), dat is heel fijn gemalen meel van de allerbeste graansoort. De broden hadden een heel aparte vorm. Ze werden iedere sjabbat opnieuw neergelegd.

➔ *Kijk op het pesoekiemblad. Zoek op: Wajikra 24: 5 – 8*

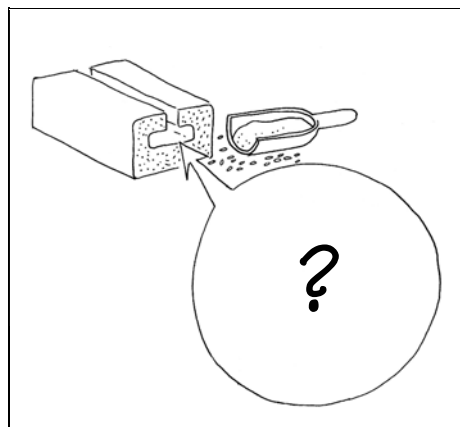

1. Welk van de 7 soorten werd voor dit brood gebruikt?
2. Hoeveel broden waren het?
3. Waar werden ze neergelegd?

☆ Opdracht K

Beantwoord nu deze vragen over het Beet Hamikdasj en de zeven soorten

Welke van de zeven soorten werd gebruikt....

* als brandstof voor de menora? _____



* voor de Omer? _____



* als plengoffer? _____

* als brandstof voor het מִזְבֵּחַ het altaar? _____

* voor לֶחֶם פְּנִים, de toonbroden? _____

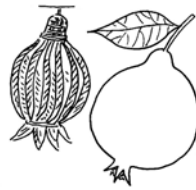

* als versiering op de muren? _____

* voor het offer van de בְּבוּרִים (eerste vruchten)? _____

* als versiering voor de kleding van de koheen gadol? _____



☆ Opdracht L

De zeven soorten speelden allemaal een rol in het Beet Hamikdasj. Maar we komen sommigen daarvan ook nog op een andere plaats tegen.

Lees deze pesoekiem met de Nederlandse vertaling en beantwoord daarna de vragen:



וְהָיָה אִם-שָׁמַעַתְּ אֶת-מִצְוֹתַי אֲשֶׁר אֲנֹכִי
 מְצַוֶּה אֶתְכֶם הַיּוֹם לְאַהֲבָה אֶת-ה' אֱלֹהֵיכֶם
 וּלְעַבְדוֹ בְּכָל-לִבְבְּכֶם וּבְכָל-נַפְשְׁכֶם:
 וְנָתַתִּי מְטֶר-אֲרֻצְכֶם בְּעֵתוֹ יוֹרֵה וּמִלְקוֹשׁ
 וְאִסְפַּת דְּגַנְךָ וְתִירְשָׁךְ וַיִּצְהַרְךָ:
 (דברים י"א פסוקים י"ג - י"ד)



'Wanneer jullie echt luisteren naar Mijn geboden die Ik jullie vandaag geef, door te houden van de Eeuwige, jullie God, en door Hem te dienen met heel jullie hart en heel jullie ziel.
 Dan zal Ik op tijd regen voor jullie land geven, de vroege regen en de late regen, en dan zul je je graan, je most (= ongegist druivensap, jonge wijn) en je olie kunnen binnenhalen. Devariem 11 pasoeek 13 en 14



1. Deze pesoekiem worden iedere dag gezegd als deel van onze dagelijkse תְּפִלוֹת (gebeden). Je vindt ze o.a. ook in de mezoeza. Hoe heet het onderdeel van onze תְּפִלוֹת waarin deze פְּסוּקִים worden gezegd?

☺ Kijk in de sidoer van Dasberg op blz 39 en 40!

ANTWOORD _____

2. Welke drie van de sjiv'at haminiem worden in deze pesoekiem bedoeld?

- a. דָּגָן dagan graan, de beste soort = _____
- b. תְּרוּשׁ : tirosj most (jonge wijn) = _____
- c. יִצְהָר : jitshar olie = _____

Deze drie soorten worden beschouwd als de allerbelangrijkste levensbehoeften van de mens. Ze werden iedere dag in het Beet Hamikdasj gebruikt.

Het **לֶחֶם הַפָּנִים** (*lechem hapaniem*), de toonbroden, waren gebakken van tarwe. Bij een van de **קִרְבָּנוֹת** (*korbanot*), offers, werd wijn uitgegoten, en olijfolie werd gebruikt als brandstof voor de **מְנוֹרָה** (*menora*), maar ook voor sommige offers.

Het Beet Hamikdasj is verwoest, maar we zien deze drie belangrijkste soorten van de sjivá t haminiem ook nog op een andere plaats, namelijk bij ons thuis!

☆ Opdracht M

Kijk goed naar de tekening. Er staan voorwerpen op die nodig zijn om sjabbat te kunnen maken. Vul in van welke van de 7 soorten er bij hoort.

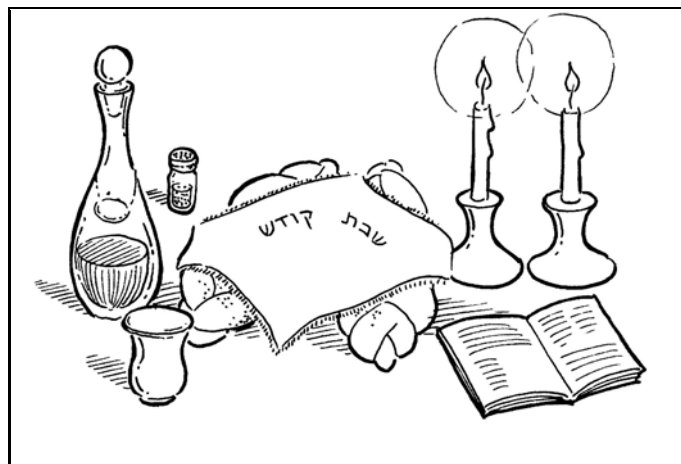

Challes _____

Wijn _____

Sjabbatlichten _____

☺ **Tip:** *toen er nog geen kaarsen bestonden, werd olie gebruikt om de sjabbatlichten aan te steken.*

☆ Opdracht N

Vul in:



De בְּרָכָה voor alle vijf de vruchten van de שְׁבַעַת הַמִּינִים is:



בּוֹרָא _____

Wanneer je verschillende soorten fruit wilt eten die allemaal dezelfde beracha hebben, dan kun je natuurlijk beginnen met de vrucht die je het lekkerst vindt. Als er een vrucht van de שְׁבַעַת הַמִּינִים bij is kun je deze vrucht als eerste eten: zo laat je zien dat אֶרֶץ יִשְׂרָאֵל belangrijk voor je is, geef je כְּבוֹד (kavod, eer) aan de vruchten en dus ook aan het Land Israël.

Soms komt het voor dat je niet één, maar meer van de שְׁבַעַת הַמִּינִים hebt, zoals op Toe Bisjvat. Bijvoorbeeld een druif en een granaatappel. Welke wordt dan als eerste gegeten?

Kijk nog eens naar de פָּסוּק waarin de שְׁבַעַת הַמִּינִים worden genoemd:

אֶרֶץ חֹטָה וְשַׁעֲרָה וְגִפְנֵי וּתְאֵנָה וְרִמּוֹן אֶרֶץ-זֵית שֶׁמֶן וּדְבַשׁ:

In dat geval begin je met de vrucht die het eerst na het woord אֶרֶץ èrets staat: een olijf. Zo doe je ook met de rest: de vrucht die daarna het eerst na het woord אֶרֶץ staat heeft voorrang. Let op: het woord אֶרֶץ staat twee keer in de pasoeek!

→ Vul de goede volgorde van de vruchten in:



1. olijf

3. _____

5. granaatappel

2. _____

4. _____

